

VIDOS

Wideodomofon serii 2IP



Monitor M201W / M201W-X

ZASTRZEŻENIA PRAWNE

Opisywany produkt wraz z jego sprzętem i oprogramowaniem sprzętowym jest kompletny. Nie udzielamy gwarancji w odniesieniu do wartości handlowej urządzenia, jego zadowalającej jakości, przydatności do określonego celu i nienaruszenia praw osób trzecich. Firma Vidos, jej dyrektorzy, kierownicy, pracownicy lub dystrybutorzy nie ponoszą odpowiedzialności za szkody, w tym między innymi za szkody z powodu utraty zysków biznesowych, przerw w działaniu sprzętu lub utraty danych czy dokumentacji związanych z używaniem tego produktu, nawet jeśli nasza firma została powiadomiona o możliwości wystąpienia takich szkód. W przypadku produktu z dostępem do Internetu korzystanie z produktu odbywa się całkowicie na własne ryzyko. Nasza firma nie ponosi odpowiedzialności za nieprawidłowe działanie, naruszenie prywatności lub inne szkody wynikające z cyberataków, ataków hakerów, wirusów lub innych zagrożeń internetowych, jednak w razie potrzeby zapewniamy niezbędne wsparcie techniczne. Nasza firma nie ponosi odpowiedzialności za użycie tego produktu do celów niezgodnych z prawem. W przypadku jakichkolwiek konfliktów między niniejszą instrukcją a obowiązującym prawem, pierwszeństwo ma to ostatnie.

W razie jakichkolwiek pytań prosimy o kontakt z działem serwisu firmy Vidos. Dane kontaktowe znajdują się na stronie Vidos.pl w zakładce „kontakt„ lub na ostatniej stronie niniejszej instrukcji.

DEKLARACJA ZGODNOŚCI UE



Niniejszy produkt i ewentualnie dostarczone z nim akcesoria są oznaczone symbolem „CE”, potwierdzającym zgodność z obowiązującymi zharmonizowanymi normami europejskimi, wymienionymi w dyrektywie EMC 2014/30/UE, dyrektywie LVD 2014/35/UE, dyrektywie RoHS II 2011/65/UE + RoHS III 2015/863.



Dyrektywa 2012/19/EU + 2024/884 (WEEE): Produkty oznaczone tym symbolem nie mogą być utylizowane jako niesortowane odpady komunalne w Unii Europejskiej. Aby zapewnić odpowiedni recykling, należy zwrócić ten produkt do lokalnego dostawcy po zakupie nowego, równoważnego sprzętu lub zutylizować go w wyznaczonych punktach zbiórki. Więcej informacji można znaleźć na stronie: www.recyclethis.info

Rozporządzenie 2023/1542 dotyczące baterii: Ten produkt zawiera baterię, której nie wolno wyrzucać razem z niesortowanymi odpadami komunalnymi w Unii Europejskiej. Zapoznaj się z dokumentacją produktu, aby uzyskać szczegółowe informacje o baterii. Bateria oznaczona jest odpowiednim symbolem, który może zawierać oznaczenie metali ciężkich, takich jak kadm (Cd) lub ołów (Pb). Aby zapewnić prawidłowy recykling, zwróć baterię dostawcy lub oddaj do wyznaczonego punktu zbiórki. Więcej informacji można znaleźć na stronie: www.recyclethis.info

NIEBEZPIECZEŃSTWA

- Wszystkie operacje elektroniczne powinny być ściśle zgodne z przepisami bezpieczeństwa elektrycznego, przepisami przeciwpożarowymi i innymi powiązanymi przepisami w danym regionie.
- Należy używać zasilacza dostarczonego przez renomowaną firmę. Pobór energii nie może być mniejszy niż wymagana wartość.
- Upewnij się, że zasilanie zostało odłączone przed podłączeniem, zainstalowaniem lub demontażem urządzenia.
- Jeśli produkt jest instalowany na ścianie lub suficie, urządzenie musi być stabilne.
- Jeśli z urządzenia wydobywa się dym, nieprzyjemny zapach lub hałas, natychmiast wyłącz zasilanie i odłącz kabel zasilający, a następnie skontaktuj się z serwisem.
- Jeśli produkt nie działa prawidłowo, skontaktuj się ze sprzedawcą lub najbliższym centrum serwisowym. Nigdy nie próbuj samodzielnie rozmontowywać urządzenia. (Nie ponosimy odpowiedzialności za problemy spowodowane przez nieautoryzowane naprawy lub konserwacje.)

OSTRZEŻENIA

- Nie upuszczaj urządzenia, ani nie poddawaj go wstrząsom. Unikaj instalacji urządzenia na powierzchniach drgań lub w miejscach narażonych na wstrząsy (może to spowodować uszkodzenie sprzętu).
- Nie umieszczaj urządzenia w bardzo gorących lub skrajnie zimnych miejscach (sprawdź specyfikacje urządzenia w celu potwierdzenia właściwej temperatury pracy). Nie wystawiaj go również na działanie wysokiego promieniowania elektromagnetycznego i w miejscach wysoce zakurzonych.
- Nie kieruj urządzenia na słońce ani na bardzo jasne miejsca. W takim przypadku może wystąpić rozmazanie (co nie jest wadą), a także obniżenie wytrzymałości czujnika ruchu w tym samym czasie.
- Używaj miękkiej i suchej ściereczki do czyszczenia powierzchni wewnętrznych i zewnętrznych pokrywy urządzenia. Nie używaj alkalicznych detergentów.
- Zachowaj wszystkie opakowania po produkcie do wykorzystania w przyszłości. Transport bez oryginalnego opakowania może spowodować uszkodzenie urządzenia i prowadzić do dodatkowych kosztów.
- Gwarancja nie dotyczy wad produktu i usterek powstałych w wyniku niewłaściwego montażu (tzn. w sprzeczności z niniejszym dokumentem).
- Gdy nie zostaną spełnione odpowiednie warunki montażu, woda może dostać się do wnętrza urządzenia i uszkodzić elektronikę.

Zastrzeżenia prawne.....	1
Deklaracja zgodności UE.....	1
Niebezpieczeństwa i ostrzeżenia.....	2
Spis treści	3
Zawartość opakowania.....	4
1. Cechy produktu	5
2. Dane techniczne	5
3. Opis urządzenia.....	6
4. Montaż	7
5. Schemat połączeń.....	7
6. Uruchomienie monitora	12
7. Obsługa wideodomofonu	13
8. Ustawienia monitora	15
8.1 Menu główne	15
8.2 Podgląd	16
8.3 Menu konfiguracyjne	17
8.3.1 Ustawienia Melodii	17
8.3.2 Ustawienia Pamięci	18
8.3.3 Ustawienia	18
8.3.3.1 Ustawienia ogólne	19
8.3.3.2 Ustawienia instalatora	20
8.3.4 Funkcja Wi-Fi	25
9. Aplikacja mobilna Vidos X	26
9.1 Dodawanie urządzenia do aplikacji mobilnej Vidos X	26
9.2 Przekierowanie rozmów	28
9.3 Usuwanie wideodomofonów z aplikacji Vidos X	28
9.4 Obsługa wideodomofonu przez aplikację	29
9.5 Opis funkcji podczas rozmowy / podglądu	30
9.6 Ustawienia urządzenia	31
9.7 Ustawienie konta	33
9.8 Rejestr zdarzeń	33
9.9 Odbieranie połączeń	34
9.10 Udostępnianie urządzenia	34
10. Karta gwarancyjna	36

ZAWARTOŚĆ OPAKOWANIA



Monitor

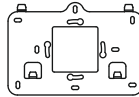

Ramka montażowa



Podręcznik użytkownika



Śruby montażowe
KA M3.5 x 35 mm

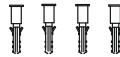

Kołki rozporowe
M4 x 29 mm

WAŻNE!

Zanim przystąpisz do montażu i użytkowania urządzenia prosimy o dokładne zapoznanie się z niniejszą instrukcją obsługi. Jeżeli pojawią się jakiegokolwiek problemy ze zrozumieniem jej treści prosimy o kontakt ze sprzedawcą urządzenia lub producentem. Samodzielny montaż urządzenia i jego uruchomienie jest możliwe pod warunkiem posiadania podstawowej wiedzy z zakresu elektroniki oraz używania odpowiednich narzędzi. Niemniej jednak zalecane jest dokonywanie montażu urządzenia przez wykwalifikowany personel. Producent nie odpowiada za uszkodzenia mogące wyniknąć z nieprawidłowego montażu czy eksploatacji urządzenia, oraz z dokonywania samodzielnych napraw i modyfikacji.

1. CECHY PRODUKTU

Szklany panel przedni

Ekran 4,3 cala

Graficzny interfejs użytkownika dla intuicyjnej obsługi

Rozdzielczości 480 X 272 px

Dwukierunkowe audio „Duplex”

System operacyjny Linux

Wewnętrzna pamięć flash (zapis 100 zdjęć i 10 nagrań wideo)

Obsługa karty microSD do 128 GB, możliwość zapisania do 5000 rekordów (zdjęć/wideo)

Automatyczne rejestrowanie obrazu i filmu

15 melodii dzwonka, osobno dla każdego wejścia i interkomu

Regulacja głośności rozmowy i dzwonka

Możliwość otwierania elektrozaczepu oraz bramy automatycznej

Funkcja "Tryb cichy"

Obsługa zdalnego odtwarzania zdjęć lub nagrań wideo za pomocą aplikacji

Możliwość podłączenia do 4 monitorów w jednym lokalu

Interkom wewnętrzny i zewnętrzny

Dwuprzewodowe zasilanie szyną BUS bez polaryzacji

2. DANE TECHNICZNE

Kategoria	Parametr
Zasilanie	32 V DC
Pobór mocy	8W
Wyświetlacz	4,3-calowy wyświetlacz LCD
Rozdzielczość ekranu	480×272
Obsługiwane rozdzielczości wideo	1080P / 720P
Ilość stacji zewnętrznych	4
Ilość monitorów w jednym lokalu	4 (1 Master, 3 Slave)
Podłączenie dodatkowych kamer CCTV	32
Pamięć zewnętrzna	Obsługuje karty MicroSD do 128GB
Pamięć wbudowana	100 MB - 100 zdjęć, 10 filmów wideo
Wymiary (mm)	132 x 132 x 21 (głębokość bez ramki)

3. OPIS URZĄDZENIA

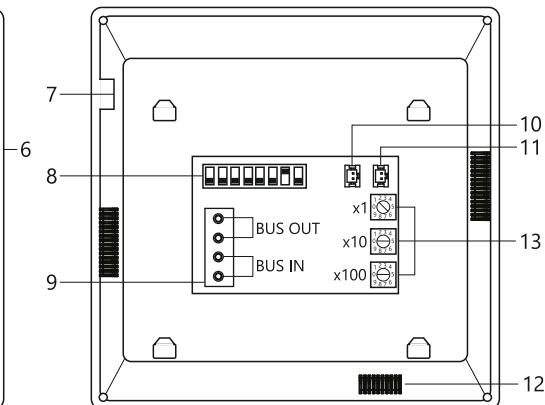
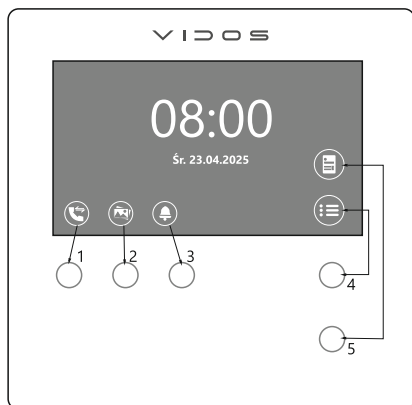

LP.	Nazwa	Opis
1	Przycisk dotykowy	Przycisk dotykowy W zależności od treści wyświetlanej na ekranie, dotknięcie przycisku powoduje przejście do odpowiedniej strony lub funkcji systemu.
2	Przycisk dotykowy	
3	Przycisk dotykowy	
4	Przycisk dotykowy	
5	Przycisk dotykowy	
6	Mikrofon	Przetwornik dźwięku
7	Gniazdo karty micro SD	Umożliwia instalację karty SD
8	Przełącznik DIP	DIP 1–6 służą do ustawienia numeru budynku DIP 7–8 służą do ustawienia trybu pracy jako monitor główny (master) lub podrzędny (slave)
9	BUS	BUS OUT / BUS IN Złącza magistrali wykorzystywane do połączenia urządzenia z systemem – wejście i wyjście sygnału/zasilania.
10	Złącze sygnalizatora	Do podłączenia zewnętrznego sygnalizatora dzwonka lub innego urządzenia
11	Złącze przycisku dzwonka	Do podłączenia przycisku dzwonka
12	Głośnik	Przetwornik dźwięku
13	Ustawianie numeru lokalu	Numer lokalu składa się z trzech cyfr: - Cyfra jedności (x1) - Cyfra dziesiątek (x10) - Cyfra setek (x100)

4. MONTAŻ

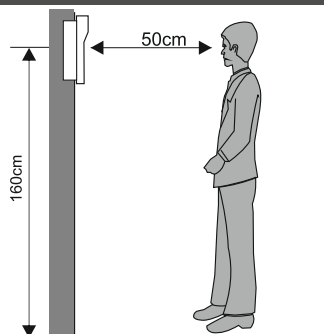
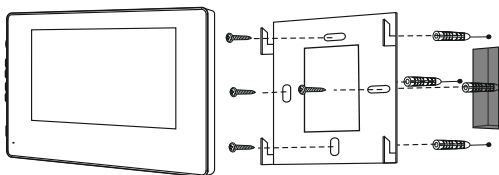

Miejsce montażu monitora

Standardowa wysokość montażu monitora to ok. 160cm od podłoża, co oznacza, że środek ekranu jest na poziomie wzroku użytkownika.

Montaż i podłączenie instalacji

1. Zdejmij ramkę montażową z tyłu monitora i przymocuj ją do ściany za pomocą śrub.
2. Wyciągnij przewód i podłącz urządzenie zgodnie ze schematem.
3. Zawieś monitor na ramce montażowej.

5. SCHEMAT POŁĄCZEŃ

WAŻNE ⚠

- Maksymalna odległość pomiędzy monitorem a stacją zewnętrzną wynosi 240 metrów (między monitorem a zasilaczem 120m, między zasilaczem a stacją zewnętrzną 120m).
- W jednym lokalu mogą znajdować się maksymalnie 4 monitory.
- Adres IP urządzenia można ustawić automatycznie lub ręcznie.
- Adres pozostałych urządzeń można ustawić dopiero po skonfigurowaniu pierwszej stacji zewnętrznej w systemie (PLC).
- System można rozbudować za pomocą konwertera K-IP-2 do 8 budynków po 128 lokali każdy.
- Maksymalne obciążenie wyjścia przekaźnikowego do podłączenia zewnętrznego sygnalizatora dzwonekowego wynosi DC 30V/1A, typ styku NO, beznapięciowy.

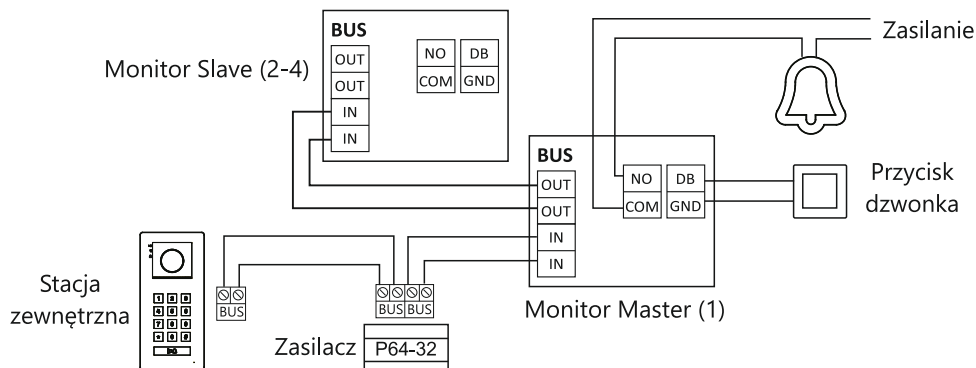

5. SCHEMAT POŁĄCZEŃ CD.

Połączenie kaskadowe do 4 monitorów i 4 stacji zewnętrznych

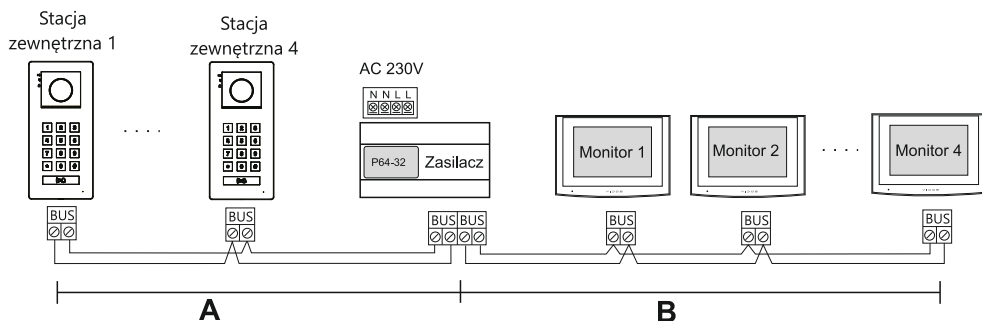

Połączenie typu gwiazda do 4 monitorów i 4 stacji zewnętrznych

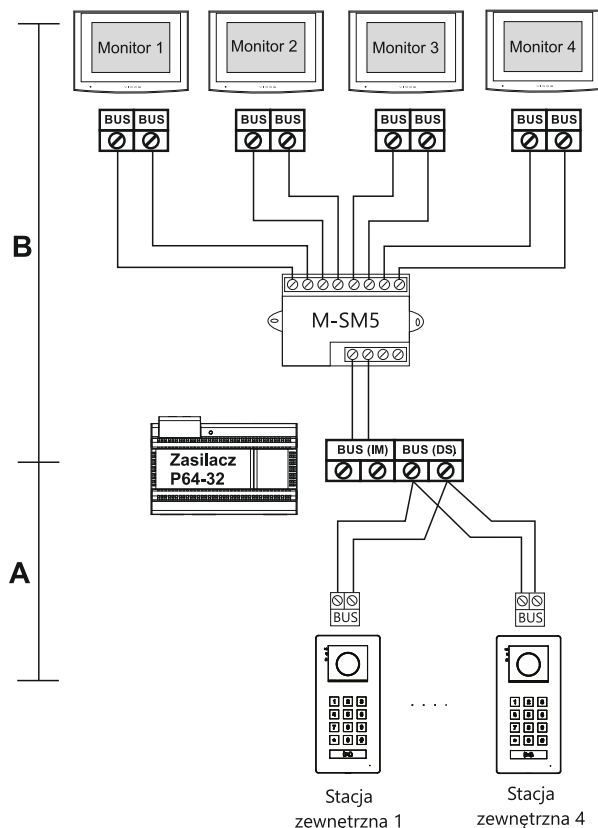

Przewody	A	B	Razem
UTP 2 x 0,5mm	50m	50m	100m
OMY 2 x 0,75mm ²	100m	100m	200m
OMY 2 x 1.00mm ²	120m	120m	240m

- A. Odległość między najdalszą stacją zewnętrzną, a źródłem zasilania.
 B. Odległość między najdalszym monitorem, a źródłem zasilania.

5. SCHEMAT POŁĄCZEŃ CD.

Rozbudowa systemu do 128 lokali w jednym budynku przy wykorzystaniu konwertera K-IP-2

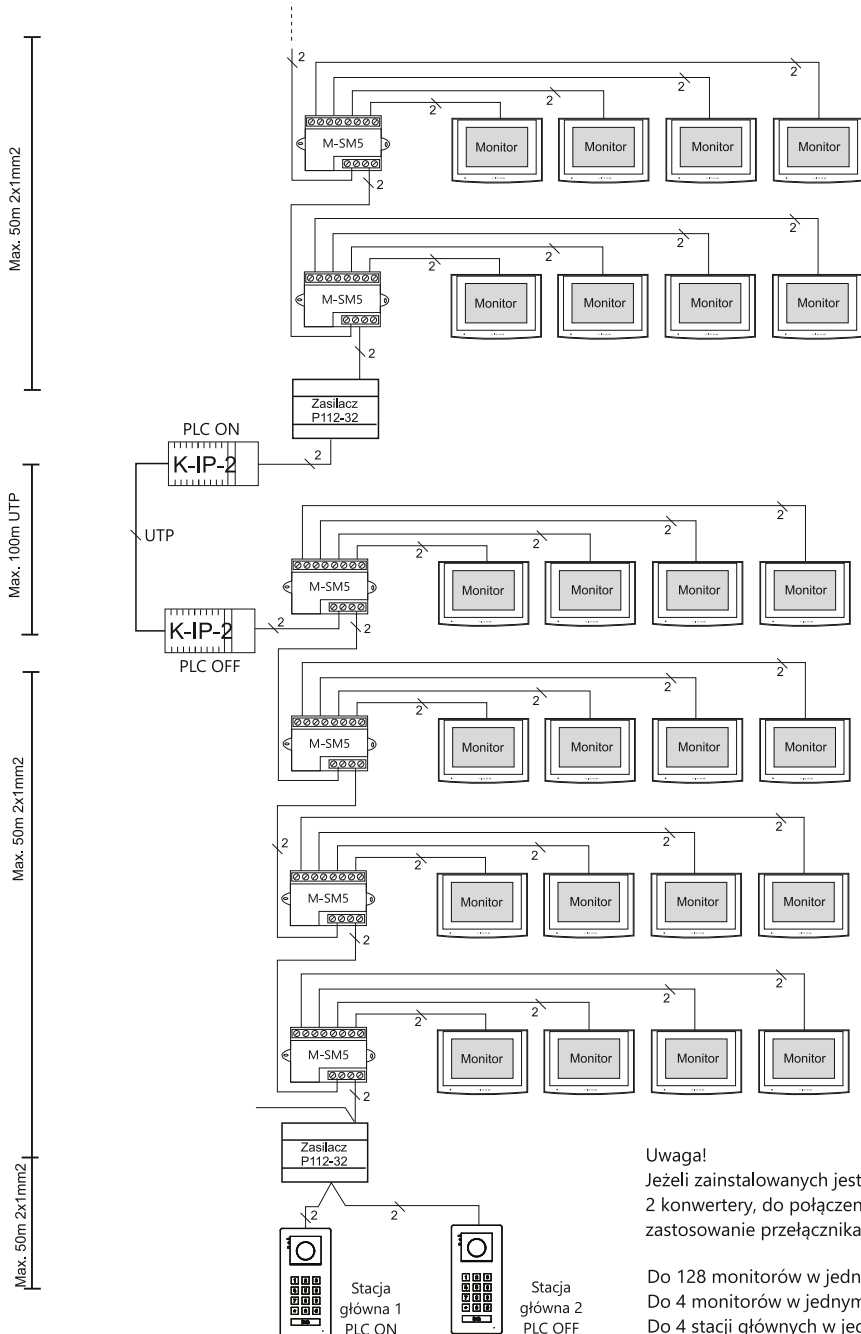

Uwaga!

Jeżeli zainstalowanych jest więcej niż 2 konwertery, do połączenia zaleca się zastosowanie przełącznika sieciowego.

Do 128 monitorów w jednym budynku
Do 4 monitorów w jednym lokalu
Do 4 stacji głównych w jednym budynku

5. SCHEMAT POŁĄCZEŃ CD.

Rozbudowa systemu do 8 budynków ze stacją osiedlową z wykorzystaniem konwertera K-IP-2

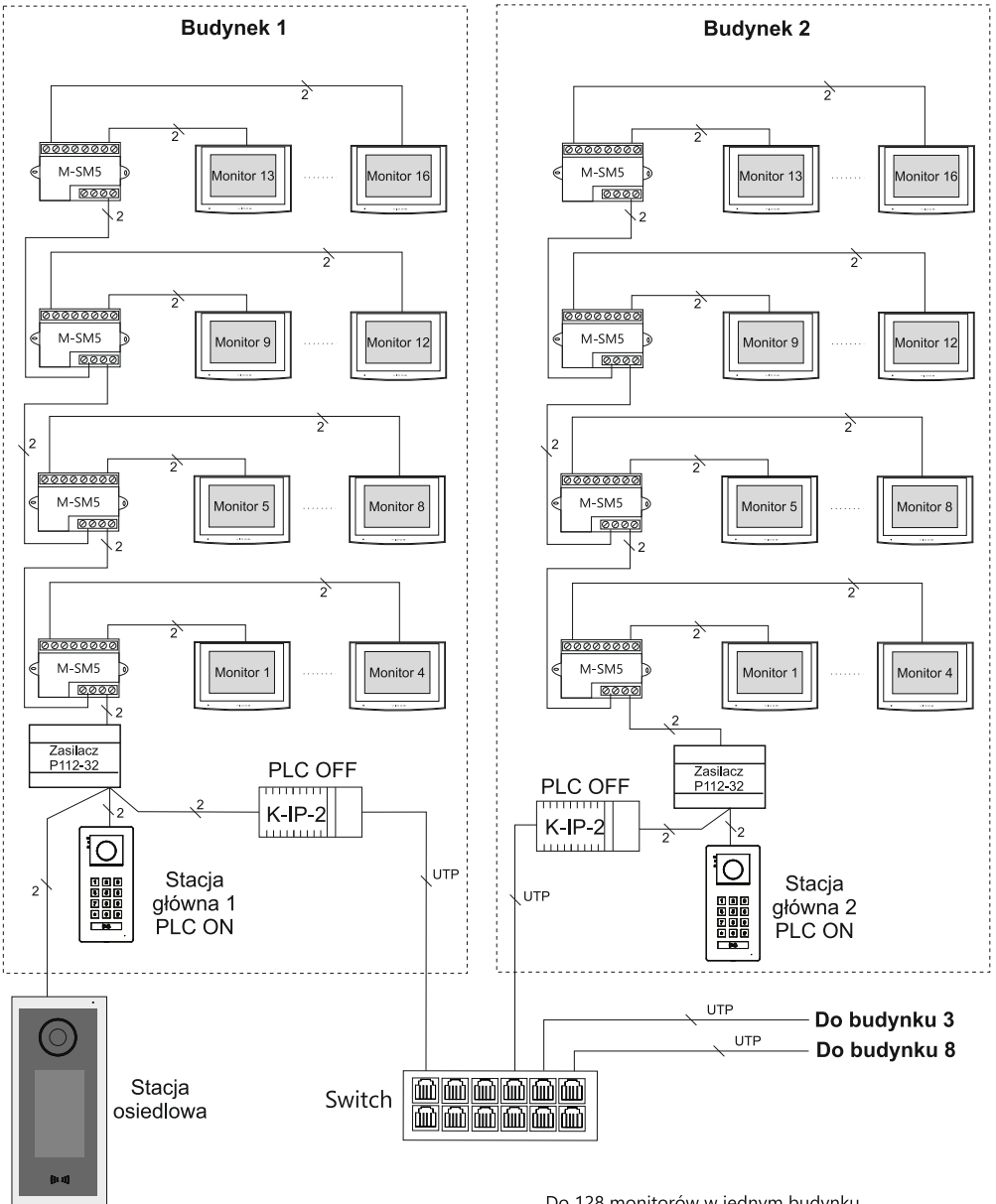

- Do 128 monitorów w jednym budynku
- Do 4 monitorów w jednym lokalu
- Do 4 stacji głównych w jednym budynku
- Do 8 budynków i 4 stacji osiedlowych na jednym osiedlu

5. SCHEMAT POŁĄCZEŃ CD.

Schemat podłączenia konwerterów K-IP-2 z przełącznikiem sieciowym

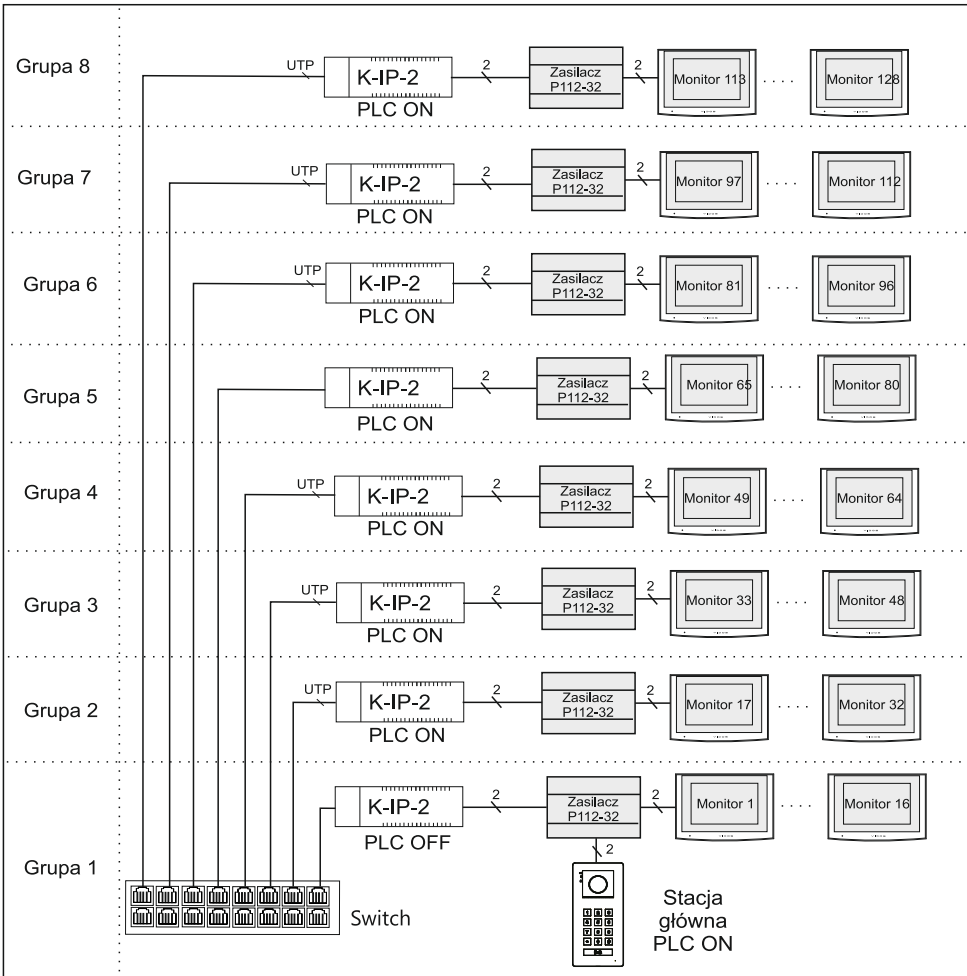

6. URUCHOMIENIE MONITORA

1. Przed rozpoczęciem konfiguracji monitora wewnętrzznego ustaw pierwszą stację zewnętrzną w systemie na tryb PLC i adres na 0, pozostałe na tryb normalny z adresem 1,2 lub 3
2. Ustaw numer budynku i lokalu w monitorze
 - a) Ustaw numer budynku. Skonfiguruj numer budynku za pomocą przełączników DIP (1–6)
 - b) Ustaw tryb monitora na główny (master) lub podrzędny (slave) – za pomocą DIP 7 i 8
 - c) Ustaw numer lokalu, który składa się z trzech cyfr:
 - Cyfra jedności (x1)
 - Cyfra dziesiątek (x10)
 - Cyfra setek (x100)
 np. lokal 132, cyfra jedności ustaw na 2, cyfra dziesiątek ustaw na 3, cyfra setek ustaw na 1
3. Po wykonaniu powyższych ustawień podłącz monitor do zasilania. Po uruchomieniu monitor automatycznie zarejestruje się w panelu zewnętrznym.

Uwaga!

Ustawienia numeru lokalu należy wykonać przed podłączeniem monitora do zasilania. Jeśli po pierwszym uruchomieniu zmienisz ustawienia przełącznika DIP lub pokręćła numeru lokalu, monitor po ponownym włączeniu automatycznie ponownie zarejestruje się w systemie.

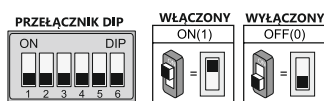

LISTA KONFIGURACJI

DIP 1-6 dla numeru budynku

układ przełączników	Numer budynku	układ przełączników	Numer budynku	układ przełączników	Numer budynku	układ przełączników	Numer budynku
	1		9		17		25
	2		10		18		26
	3		11		19		27
	4		12		20		28
	5		13		21		29
	6		14		22		30
	7		15		23		31
	8		16		24		32

DIP 7-8 dla monitorów Master/Slave

	Master		Slave 1		Slave 2		Slave 3
--	---------------	--	----------------	--	----------------	--	----------------

1. Odbieranie rozmowy

Wywołanie ze stacji zewnętrznej 1



....

Wywołanie ze stacji zewnętrznej 4



▼ *Dźwięk dzwonka słyszany w monitorze*

Obraz z kamery stacji zewnętrznej pojawia się automatycznie na monitorze



Aby odebrać wybierz



▼ *Dzwonek automatycznie przestaje dzwonić*

Rozpocząłeś rozmowę

▼ *Czas rozmowy max 90 sek.*

Aby otworzyć drzwi wybierz



▶ *Czas odblokowania elektrozaczepu jest zgodny z ustawieniami w stacji zewnętrznej*

Zakończ rozmowę wybierając



W przypadku dwóch jednoczesnych wywołań z różnych stacji zewnętrznych, priorytet połączenia otrzymuje rozmówca, który jako pierwszy nacisnął przycisk wywołania.

Jeśli połączenie nie zostanie odebrane, dźwięk monitora wyłączy się automatycznie po czasie ustawionym w systemie (od 5 do 45 sekund). Sam monitor wyłączy się zawsze po 45 sekundach.



Podczas rozmowy można otworzyć drzwi lub bramę, nagrać wideo lub wykonać zdjęcie.

Jeżeli do systemu dodano dodatkowe stacje zewnętrzne lub kamery IP, po odebraniu połączenia możliwa jest zmiana podglądu wideo na inną stację lub kamerę, przy jednoczesnym zachowaniu komunikacji audio z pierwotnym rozmówcą. Funkcja ta jest również dostępna w aplikacji mobilnej.

WAŻNE

Po otwarciu drzwi połączenie jeszcze trwa. W tym czasie obraz i dźwięk są włączone. To automatyczna funkcja, która pozwoli Ci upewnić się, że Twoi goście weszli do środka. Możesz zawsze ręcznie zakończyć połączenie wybierając . W trybie jednolokatorskim, aby zadzwonić wystarczy nacisnąć przycisk wywołania . W trybie wielolokatorskim należy najpierw wybrać numer lokalu, a następnie przycisk wywołania .

WAŻNE

W trybie nagrywania automatycznego możesz wybrać zapis zdjęcia  , nagranie wideo  lub wyłączyć tę funkcję  w ustawieniach monitora.

Gdy wybierzesz zapis zdjęcia lub wideo (15s), urządzenie automatycznie zapisze obraz w momencie przyśnięcia przycisku wywołania na stacji zewnętrznej. Zdjęcie lub film zostanie zapisane w **Pamięci** monitora.

Zawsze możesz ręcznie zapisać zdjęcie lub film przyciskając podczas rozmowy  lub  Ręczny zapis obrazu możesz odtworzyć w **Pamięci** urządzenia.

2. Podgląd

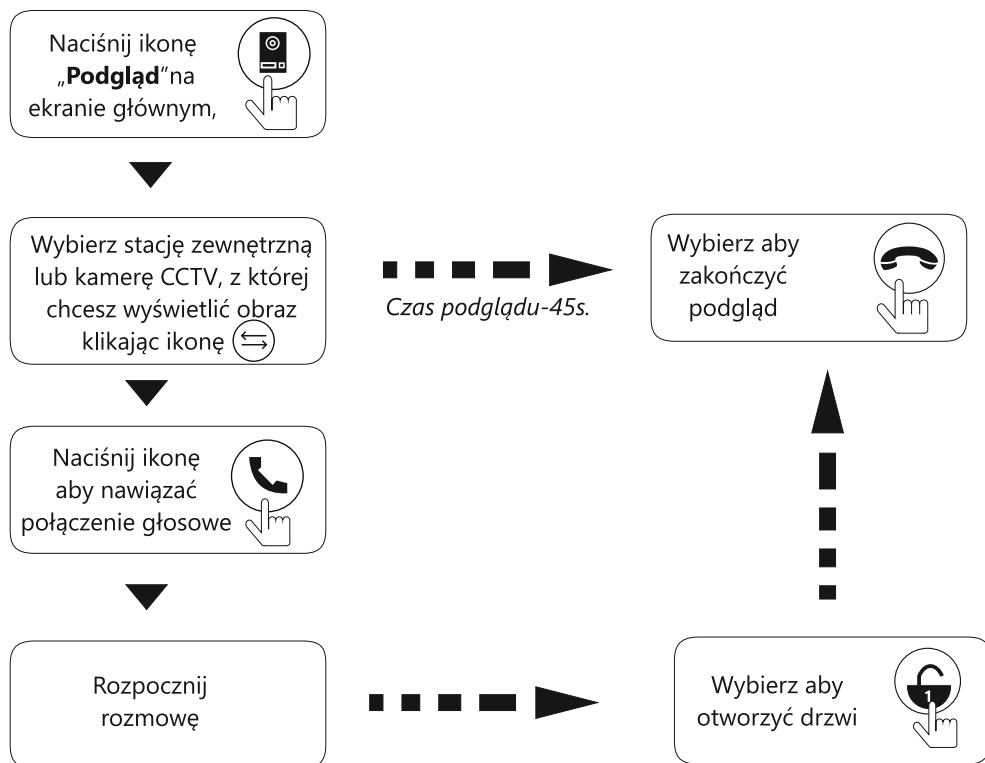

WAŻNE

Jeżeli w trybie podglądu rozpoczniesz połączenie głosowe i w tym czasie zostanie naciśnięty przycisk wywołania ze stacji zewnętrznej, tryb podglądu zostanie automatycznie przerwany. Usłyszysz dzwonek, a na ekranie pojawi się obraz z kamery stacji zewnętrznej, która nawiązuje połączenie.

Wybierając  rozpoczniesz rozmowę ze swoim gościem.

W trybie podglądu możesz ręcznie zapisać aktualny obraz lub nagrać film z kamery.

8. USTAWIENIA MONITORA



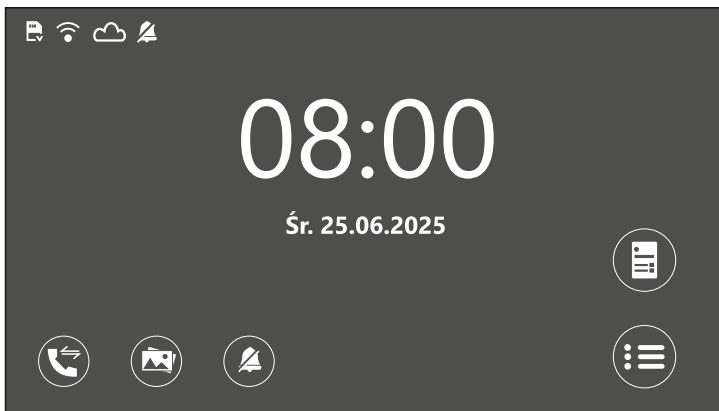

8.1 Menu główne



Po dotknięciu dowolnej, podświetlonej ikonki (kółko) na monitorze w trybie czuwania, zostanie wyświetlona strona główna.





Wybranie ikony na ekranie głównym spowoduje wyświetlenie odpowiedniej funkcji lub kolejnego menu.

Opis ikon na ekranie głównym

	Kontakty / Połączenie interkomowe		Podgląd
	Pamięć - zdjęcia i wideo		Menu konfiguracyjne
	Tryb cichy - Nie przeszkadzać Włączanie i wyłączanie		

 Wybierając funkcję **Kontakty**, otworzysz ekran z listą zapisanych kontaktów. Na tej stronie możesz dodawać nowe kontakty, usuwać istniejące oraz nawiązywać połączenia interkomowe z wybranym urządzeniem, naciskając ikonę .

 Wybierając funkcję **Pamięć**, otworzysz ekran z listą zarejestrowanych zdarzeń. Na tej stronie możesz przeglądać zdjęcia i wideo wykonane ręcznie lub automatycznie, zarówno ze stacji zewnętrznych, jak i z kamer IP oraz usuwać pojedyncze obrazy oraz nagrania.
- Wewnętrzna pamięć flash urządzenia: 100 zdjęć i 10 filmów.
- Monitor obsługuje karty Micro SD do 128 GB.





 Wybierając funkcję **Tryb cichy**, możesz ją włączyć lub wyłączyć. Po aktywacji tej funkcji, dźwięk połączeń przychodzących ze stacji zewnętrznych zostanie wyciszony w monitorze, dopóki tryb cichy nie zostanie wyłączony. Mimo braku dźwięku, nadal możesz odbierać połączenia.

8.2 Podgląd

Po wybraniu ikony „**Podgląd**”  na ekranie głównym wyświetli się obraz ze stacji zewnętrznej lub kamery.



Opis ikon

	Połączenie audio ze stacją zewnętrzną		Zakończenie połączenia ze stacją zewnętrzną
	Wybór stacji zewnętrznej		Otwarcie drzwi/ bramy

Po wybraniu ikony  i nawiązaniu połączenia, w jej miejscu pojawi się nowa ikona – **Zrób zdjęcie** lub **Nagraj wideo** – w zależności od ustawień monitora.

	Zrób zdjęcie		Nagraj wideo
--	--------------	---	--------------

- Bez karty micro SD możesz nagrać do 10 filmów i zarejestrować do 100 zdjęć.
- Monitor może automatycznie nagrywać 15-sekundowy film lub rejestrować zdjęcie podczas połączenia ze stacją zewnętrzną – zależnie od ustawień.
- Po kliknięciu przycisku „**Nagraj wideo**”, nagrywanie potrwa 15 sekund.
Aby przerwać nagrywanie wcześniej, naciśnij ikonę .
- Monitor obsługuje maksymalnie 4 stacje zewnętrzne i 32 kamery IP.

8.3 Menu konfiguracyjne

Gdy wybierzesz ikonę  na ekranie głównym, zostanie wyświetlone **Menu Konfiguracyjne**. W tym miejscu możesz skonfigurować swój monitor

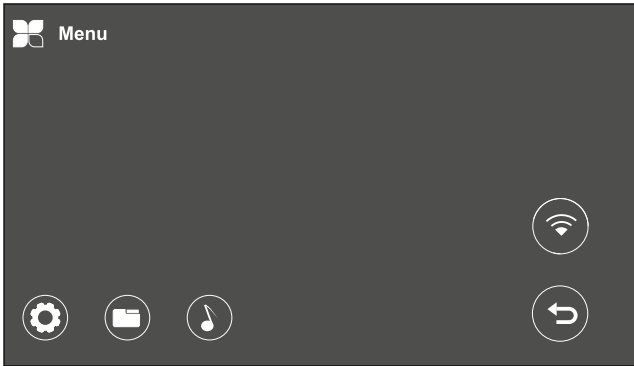

8.3.1 Ustawienia Melodii

Wybierz ikonę , aby przejść do ustawień.

W tym miejscu możesz włączyć lub wyłączyć tryb cichy i dźwięk dotyku. Ustawić głośność rozmowy i dzwonka. Wybrać melodię dla stacji zewnętrznych, interkomu i dzwonka do drzwi. Ustawić czas dzwonienia dla powyższych funkcji w zakresie od 5 do 45 sekund.

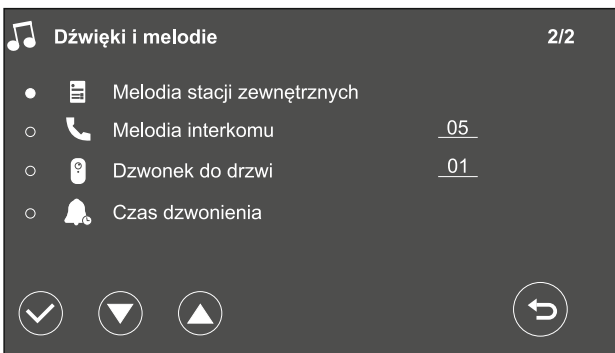
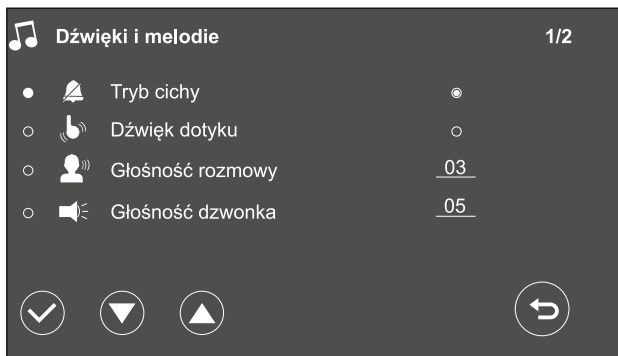

8.3.2 Ustawienia Pamięci

Wybierz ikonę , aby przejść do ustawień.

W tym miejscu możesz usunąć wszystkie filmy lub zdjęcia, sformatować kartę SD, wybrać tryb nagrywania (zdjęcia lub filmy) podczas połączenia ze stacją zewnętrzną, wyłączyć automatyczne nagrywanie podczas połączenia.

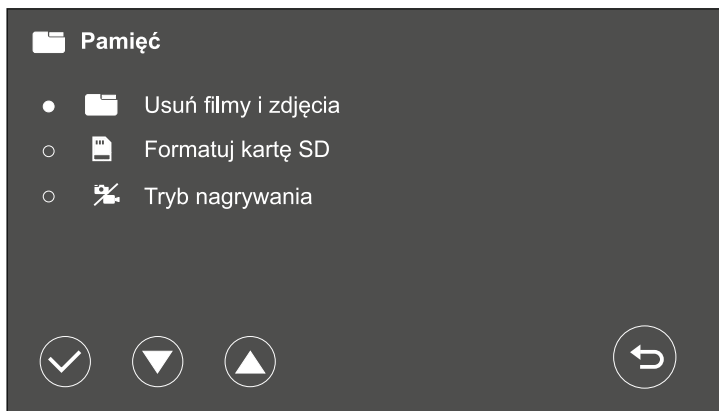

8.3.3 Ustawienia



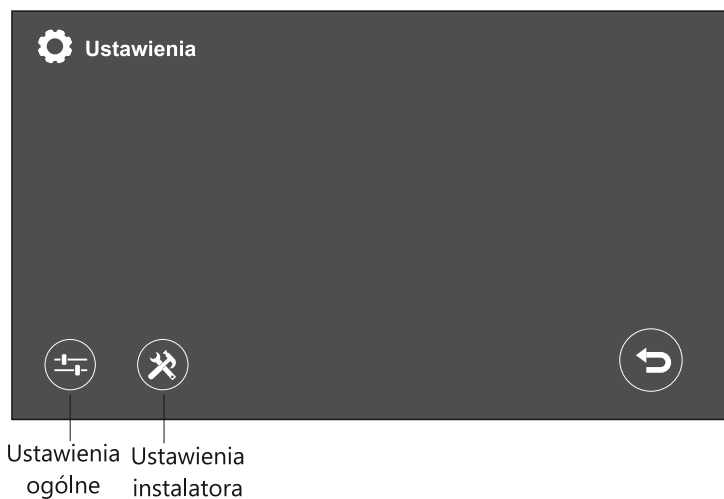

Wybierz ikonę , aby przejść do ustawień ogólnych i ustawień instalatora.

Aby wejść do menu ustawień instalatora, należy wprowadzić hasło instalatora (domyślnie **0000**)



8.3.3.1 Ustawienia ogólne

Po wybraniu ikony  zostanie wyświetlona strona z ustawieniami ogólnymi.

- Wybierając ikonę **Ustawienia użytkownika** , przejdiesz do strony, na której możesz skonfigurować m.in.: nazwę użytkownika, język interfejsu oraz kod wejścia.
- Wybierając ikonę **Ustawienia odcisku palca** , przejdiesz do strony umożliwiającej dodanie odcisku palca, jeśli stacja zewnętrzna obsługuje tę funkcję.
- Wybierając ikonę **Informacje o systemie** , uzyskasz szczegóły dotyczące systemu, takie jak wersja oprogramowania, numer budynku, numer lokalu, numer urządzenia, lokalny adres IP, maska podsieci, brama, adres IP serwera, adres Mac, Mac PLC
- Wybierając ikonę **Reset użytkownika** , dokonasz przywrócenia ustawień użytkownika do wartości domyślnych.

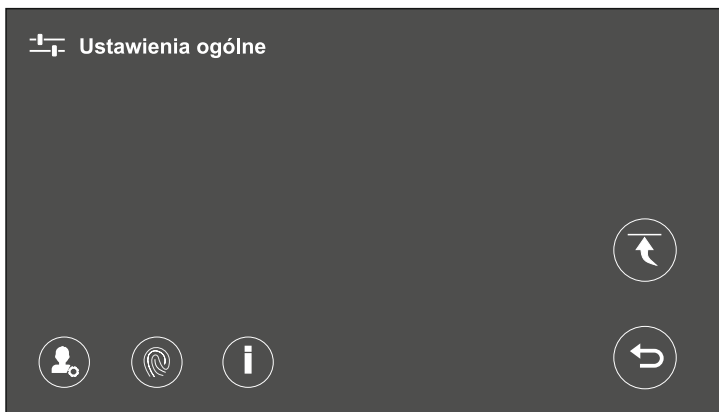

Ustawienia użytkownika

W tej sekcji możesz:

- Wybrać język interfejsu – dostępne opcje to j. polski i j. angielski,
- Włączyć lub wyłączyć podświetlenie przycisków dotykowych na panelu monitora,
- Zmienić nazwę użytkownika – wybrana nazwa będzie wyświetlana na liście lokatorów w stacji zewnętrznej,
- Ustawić lub zmienić kod wejścia,
- Włączyć lub wyłączyć funkcję interkomu (połączenia przychodzące).

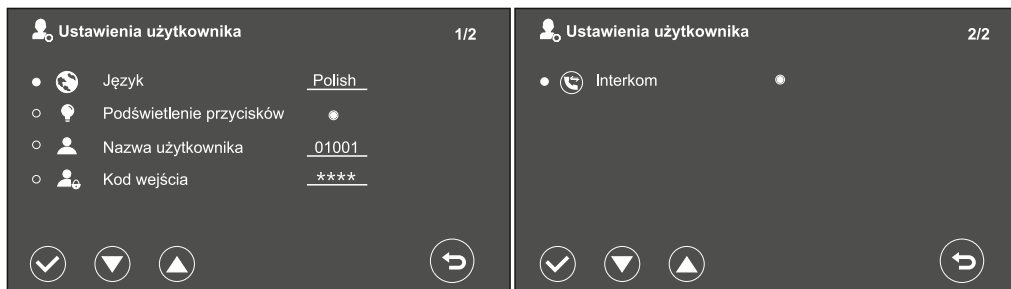





8.3.3.2 Ustawienia instalatora

Po wybraniu ikony  musisz wpisać hasło instalatora. Domyślne hasło to **0000**

Uwaga:

Jeżeli hasło instalatora zostało zapomniane, można je zresetować do domyślnego za pomocą przeglądarki internetowej.





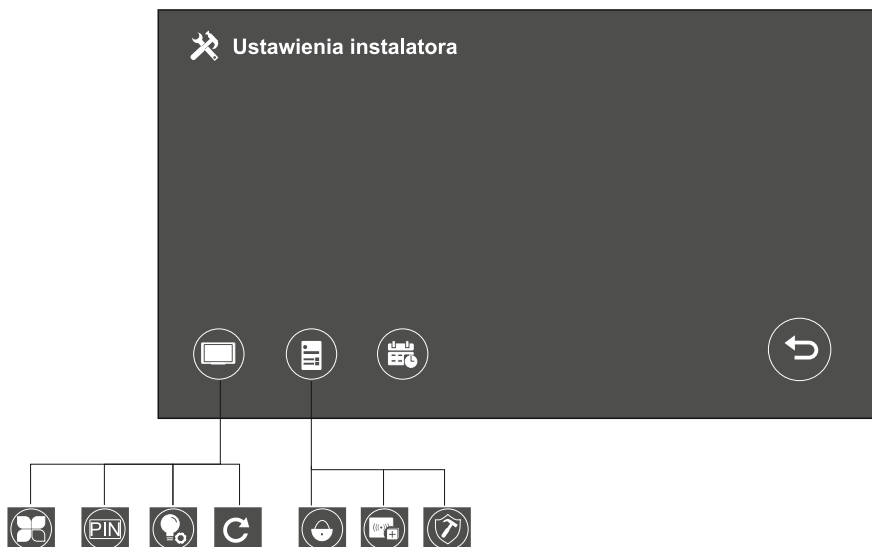

Wybieraj odpowiednie cyfry posługując się ikoną . Każdą wprowadzaną cyfrę zatwierdzaj przyciskiem . Po wpisaniu pełnego hasła, zatwierdź operację, wybierając ikonę  w lewym dolnym rogu ekranu. Aby podejrzeć wprowadzone hasło, naciśnij ikonę podglądu hasła .

Po wpisaniu i zatwierdzeniu hasła instalatora zostanie wyświetlona poniższa strona z następującymi ustawieniami: **Ustawienia monitora**, **Ustawienia stacji zewnętrznych**, **Ustawienia czasu**. Klikając w poszczególne ikony ustawień, możesz przejść głębiej do menu i uzyskać dostęp do dodatkowych funkcji.



Ustawienia monitora

Po kliknięciu ikony **Ustawienia monitora** zostanie wyświetlona strona z następującymi opcjami:

-  Tryb oszczędzenia energii – wybór trybu standardowy lub oszczędny.
-  Zmiana hasła instalatora.
-  Ustawienia oświetlenia – dostępne tylko w przypadku zainstalowanego modułu M-B7,
-  Reset do ustawień fabrycznych

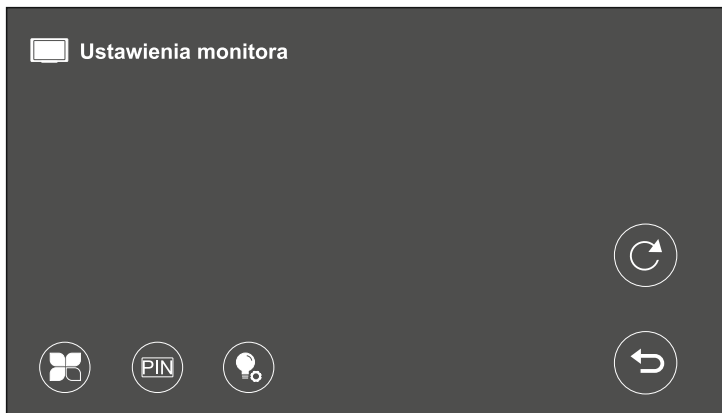

Tryb oszczędzania energii

Standardowy - Jeżeli w jednym lokalu zainstalowanych jest więcej niż jeden monitor, podczas dzwonienia gościa, obraz ze stacji zewnętrznej wyświetli się na wszystkich monitorach.

Oszczędny - Gdy zadzwoni gość, obraz będzie wyświetlany tylko na monitorze głównym (master), pozostałe monitory (slave) będą tylko dzwonić. Jeśli odbierzesz połączenie na monitorze slave, obraz wyświetli się również na nim.

Domyślny tryb systemu to Standardowy. Jeśli liczba monitorów jest większa niż 1 w jednym lokalu, zaleca się korzystanie z trybu Oszczędny, aby zapobiec przeciążeniu zasilania.

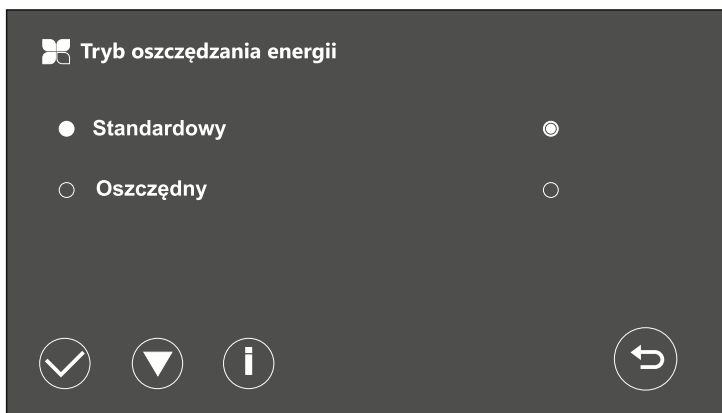

Zmiana hasła instalatora

Na tej stronie możesz zmienić hasło instalatora, fabryczne hasło to **0000**.

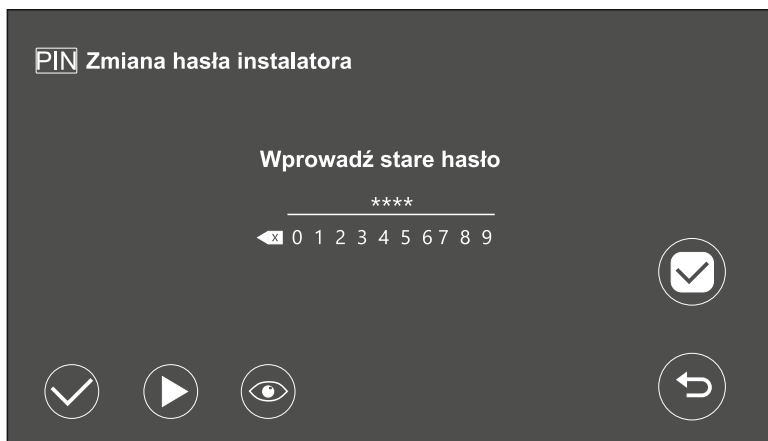

Reset do ustawień fabrycznych

Reset przywraca monitor do ustawień fabrycznych. Po resecie należy ponownie skonfigurować monitor. Jeśli w urządzeniu jest karta SD, również ona zostanie sformatowana.

Po resecie urządzenie uruchomi się ponownie.



Jeśli hasło instalatora zostało zapomniane, może zostać zresetowane do domyślnego przez przeglądarkę internetową.

Aby wejść na stronę logowania, otwórz przeglądarkę internetową i wprowadź adres IP urządzenia, który znajdziesz w monitorze (**Menu**  -> **Ustawienia**  -> **Ustawienia Ogólne**  -> **Informacje** ).

Wprowadź nazwę użytkownika i hasło, a następnie kliknij przycisk „**Login**”, aby zalogować się do monitora. Domyślna nazwa użytkownika: **admin**, hasło: **888999**.

Ustawienia stacji zewnętrznych

Po kliknięciu ikony **Ustawienia stacji zewnętrznych** zostanie wyświetlona strona z następującymi opcjami:

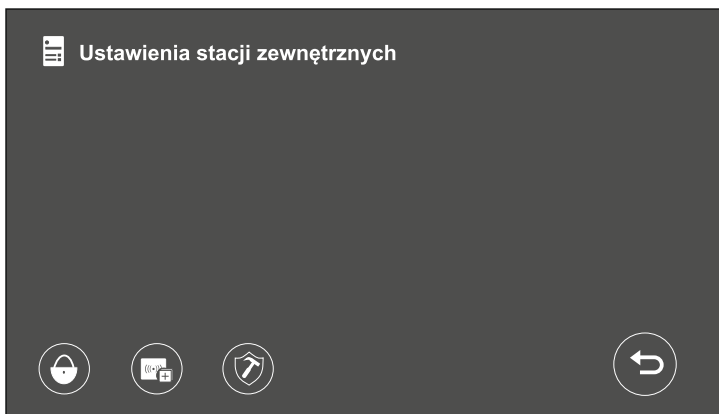

-  Ustawienia zamka- wybór zamka (1 lub 2), konfiguracja przycisku wyjścia oraz ustawienie czasu otwarcia,
-  Ustawienia RFID - dodawanie, usuwanie i kopiowanie kart RFID dla poszczególnych stacji zewnętrznych,
-  Ustawienia alarmu antysabotażowego - konfiguracja alarmu dla poszczególnych stacji zewnętrznych.



Ustawienia zamka

Po wybraniu ikony **Ustawienia zamka**, przejdziesz do strony, na której możesz wybrać stację zewnętrzną do konfiguracji.

Dla wybranej stacji możesz:

- wybrać, który zamek ma być obsługiwany (zamek 1, zamek 2 lub oba),
- skonfigurować działanie przycisku wyjścia (dla zamka 1, zamka 2 lub obu),
- ustawić czas otwarcia zamka (od 1 do 10 sekund) za pomocą ikony ,
- ustawić opóźnienie działania przycisku wyjścia (od 1 do 30 sekund) za pomocą ikony .

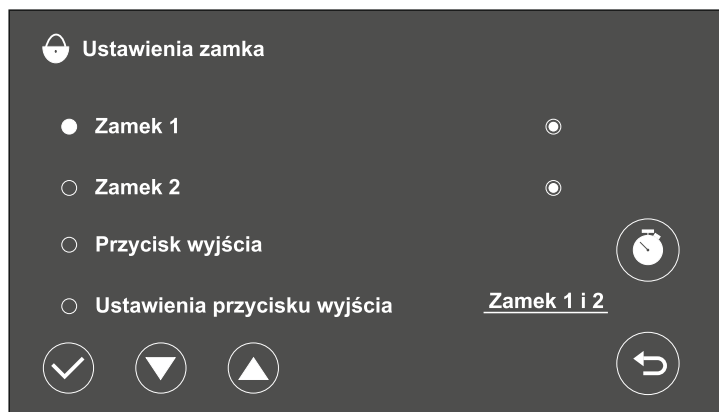

Ustawienia RFID

Po wybraniu ikony **Ustawienia RFID**  zostaniesz przekierowany na stronę, na której możesz wybrać stację zewnętrzną, do której chcesz dodać lub usunąć karty RFID.

W tym miejscu możesz także usunąć wszystkie karty RFID przypisane do wybranej stacji zewnętrznej za pomocą ikony  .



Po wybraniu konkretnej stacji uzyskasz możliwość:

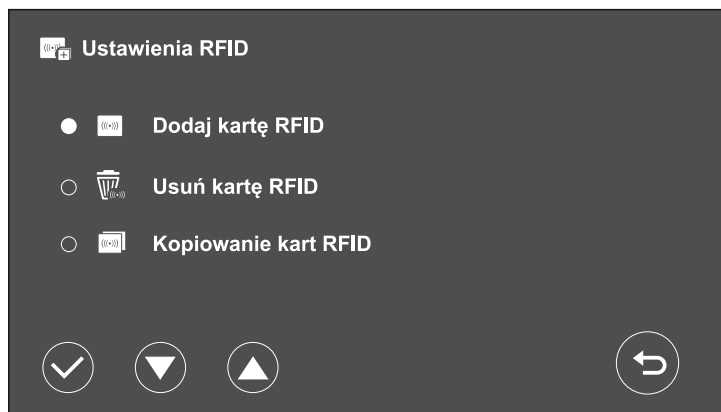

- **Dodania karty RFID** - stacja zewnętrzna przejdzie w tryb dodawania. Przyłóż karty jedną po drugiej. Towarzyszy temu jedno piknięcie dla każdego skanowania.
- **Usunięcia karty RFID** - stacja zewnętrzna przejdzie w tryb usuwania. Przyłóż karty, które już wcześniej dodałeś, aby usunąć je z systemu.
- **Skopiowania karty RFID** - stacja zewnętrzna przejdzie w tryb kopiowania. Wybierz stację do której chcesz skopiować karty i potwierdź wybierając ikonę .





Ustawienia Czasu

Na tej stronie możesz ustawić datę, godzinę i strefę czasową.

8.3.4 Funkcja Wi-Fi (dotyczy tylko monitora M201W-X z funkcją Wi-Fi)

Nacisnij ikonę  w oknie głównym monitora, a następnie  aby przejść do ustawień **Wi-Fi**.

Aby połączyć monitor z aplikacją należy włączyć Wi-Fi wybierając ikonę  i potwierdzić . Bluetooth zostanie również włączony przy pierwszym parowaniu. Po włączeniu Bluetooth jego symbol pojawi się w prawym górnym rogu ekranu.

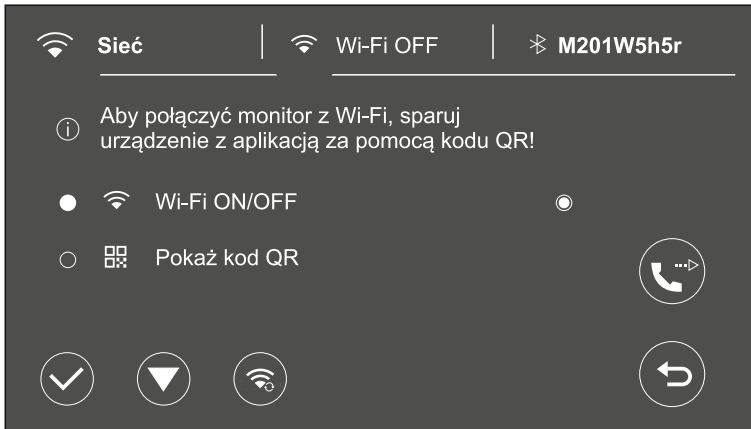

Parowanie z aplikacją Vidos X

- W kolejnym kroku wybierz opcję **Pokaż kod QR** na monitorze.
- Otwórz aplikację **Vidos X** na telefonie i kliknij ikonę „+”.
- Zeskanuj kod QR **Parowanie**, który pojawi się na monitorze.
(instrukcja na stronie 26)

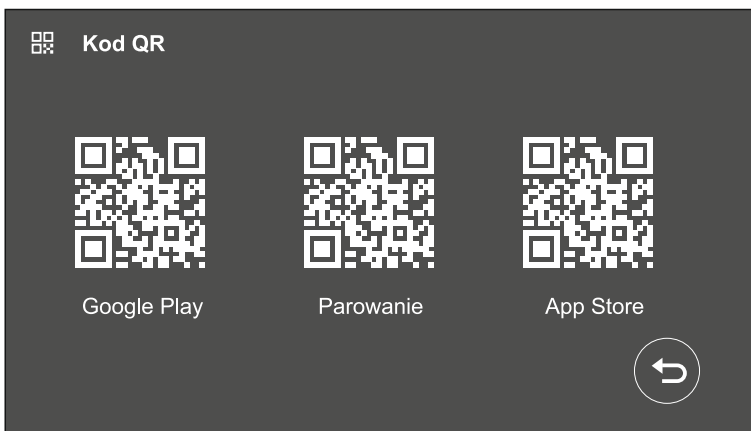

9. APLIKACJA MOBILNA Vidos X

Pobierz aplikację mobilną VIDOS X z App Store lub Google Play



Zeskanuj kod QR aby przejść do strony pobierania vidos.pl



WAŻNE ⚠️

Aby otrzymać na telefon powiadomienie o połączeniu wideodomofonowym, należy ustawić na monitorze przekierowanie połączeń na **Natychmiastowe** lub **Jeśli brak odpowiedzi** w zakładce **Wifi > Przekierowanie rozmów** 

9.1 Dodawanie urządzenia do aplikacji mobilnej Vidos X

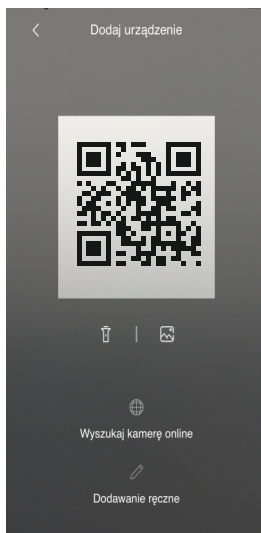
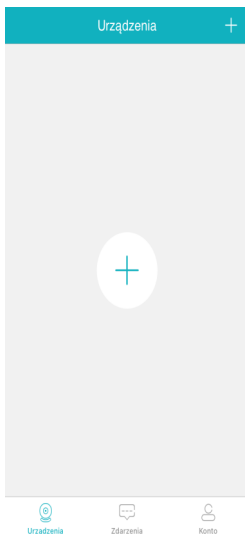

1. Naciśnij ikonkę „+”

2. Zeskanuj kod QR (Parowanie w monitorze).

3. Upewnij się, że monitor i telefony znajdują się w zasięgu Wi-Fi.

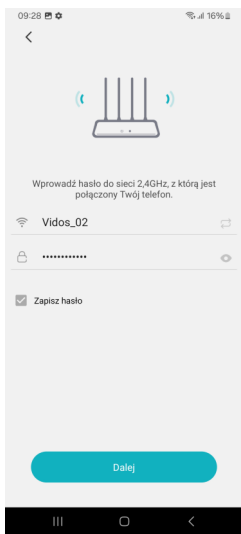

4. Wybierz sieć z którą chcesz się połączyć i wprowadź hasło.

Ten monitor obsługuje sieć Wi-Fi 2,4 GHz i 5 GHz

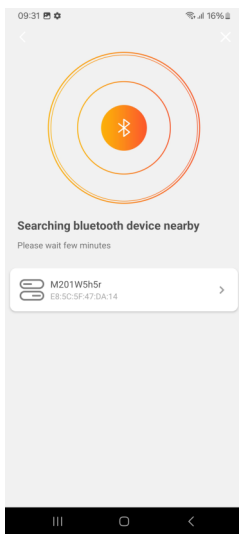

5. Wybierz urządzenie, aby się połączyć



6. Smartfon łączy się z urządzeniem i wysyła informacje o Wi-Fi



7. Smartfon łączy się z Wi-Fi i łączy się z serwerem.



8. Po pomyślnym dodaniu, opisz swoje urządzenie. Ta nazwa będzie widoczna podczas połączenia.

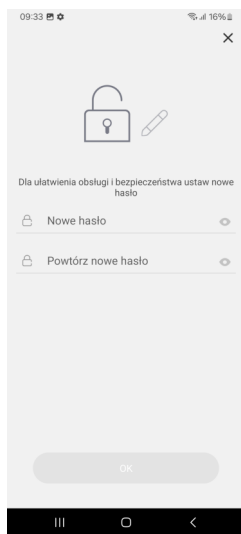

9. Przed rozpoczęciem będziesz poproszony o nadanie własnego hasła administratora **TYLKO CYFRY!**

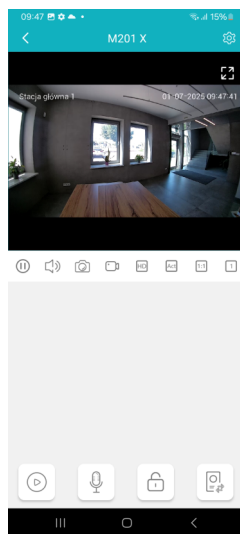

10. Operacja powiodła się!

9.2 Przekierowanie rozmów

Przejdź do menu Wi-Fi na monitorze i naciśnij ikonę , aby ustawić przekierowanie połączeń

W trybie **Natychmiastowe** połączenia ze stacji zewnętrznych będą natychmiast przekierowywane na telefon. Przy połączeniu telefon będzie dzwonił tak jak przy standardowym połączeniu telefonicznym.

- Po odebraniu połączenia, wyświetli się obraz z kamery stacji zewnętrznej.
- Naciśnij ikonę mikrofonu, aby mówić.
- Naciśnij ikonę kłódki, aby otworzyć drzwi lub bramę.

W trybie **Jeśli brak odpowiedzi**, telefon będzie dzwonił dopiero wtedy, gdy upłynie czas ustawiony w monitorze.

Jeśli przekierowanie zostanie ustawione na **Wyłącz**, połączenia nie będą sygnalizowane w żaden sposób przez aplikację.

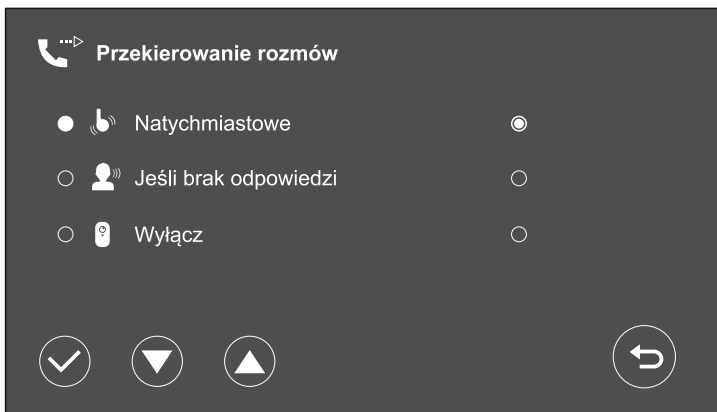

9.3 Usuwanie wideodomofonów z aplikacji Vidos X

Wideodomofon można usunąć z aplikacji **Vidos X** na dwa sposoby:

1. Usunięcie z poziomu aplikacji:

- Otwórz aplikację **Vidos X** na telefonie.
- Przejdź do Ustawień i usuń wybrany monitor z listy urządzeń.

2. Usunięcie z poziomu monitora:

- Na monitorze przejdź do menu **Wi-Fi**.
- Naciśnij ikonę , zresetuj Wi-Fi, a następnie ponownie skonfiguruj połączenie.

9.4 Obsługa wideodomofonu przez aplikację

Po poprawnym dodaniu urządzeń możesz korzystać z wideodomofonu mobilnie. Po otwarciu aplikacji zostaniesz automatycznie przeniesiony na stronę z listą swoich urządzeń.

Przed rozpoczęciem podglądu będziesz poproszony o ustalenie własnego hasła administratora do zarządzania.

Możesz dodać kolejne urządzenia do aplikacji (*wideodomofony lub kamery CCTV*) wybierając „+” w prawym górnym rogu strony.

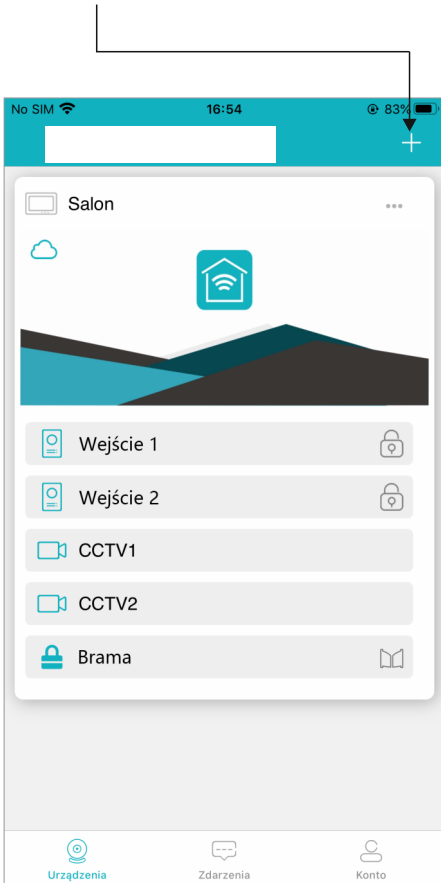

Twoje urządzenia będą wyświetlane na liście. Dotknij miniatury abyś miał podgląd z wybranej kamery i żebyś mógł i sterować wszystkimi jego funkcjami.

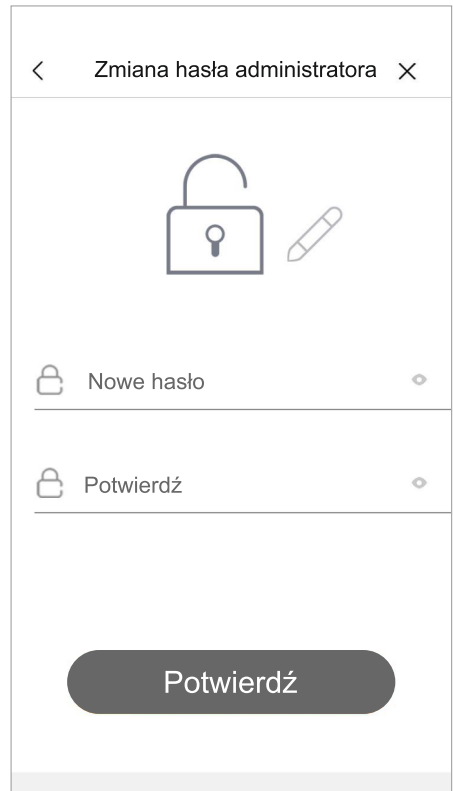

Przy pierwszym użyciu będziesz poproszony o nadanie hasła administratora do zarządzania całym systemem. Hasło możesz zmienić w dowolnym momencie w panelu ustawień.

TYLKO CYFRY!

9.5 Opis funkcji podczas podglądu / rozmowy

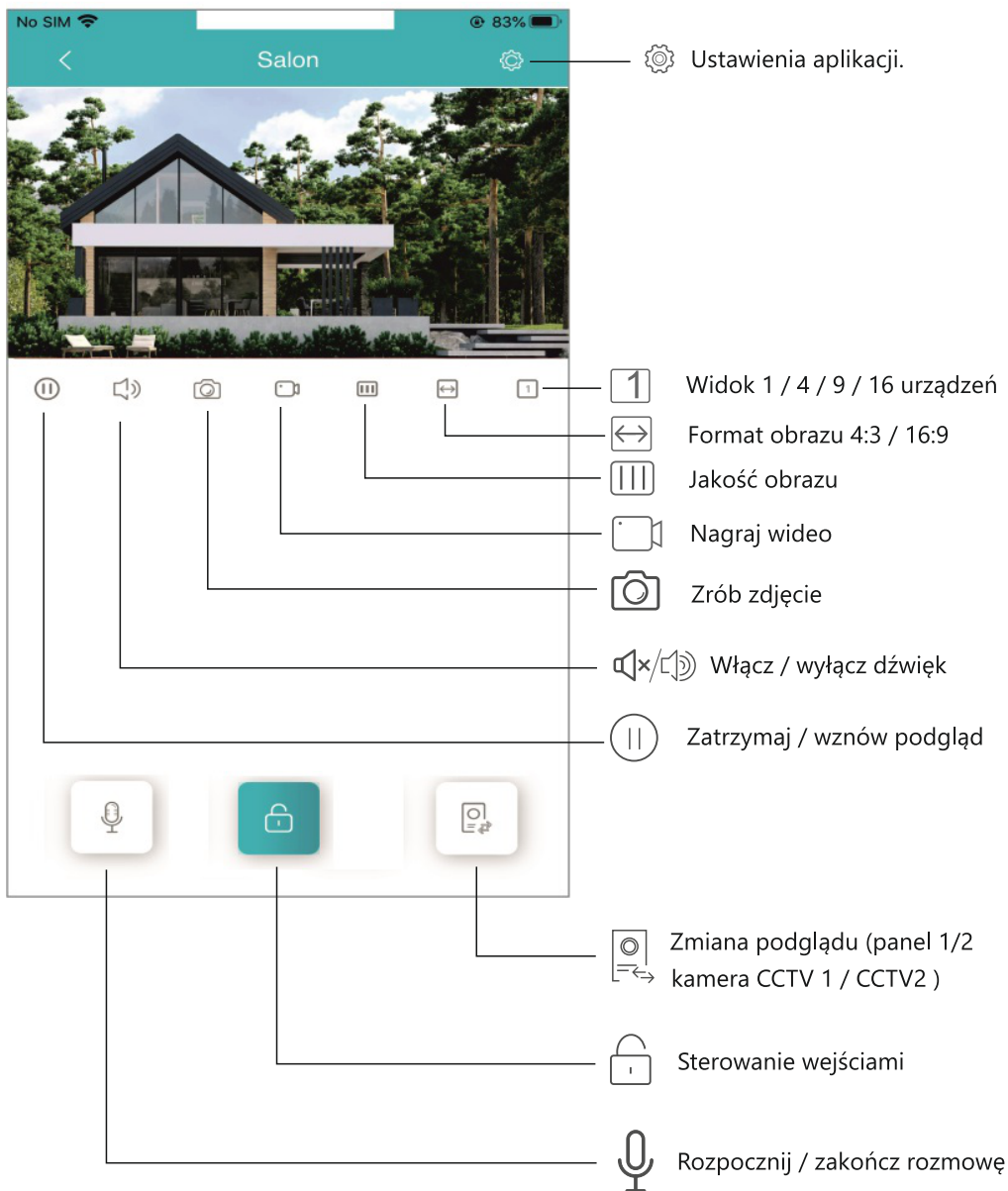

9.6 Ustawienia urządzenia

W menu swoich urządzeń lub podczas podglądu możesz edytować parametry urządzenia.

- 1 - Zmiana nazwy urządzenia. Ta nazwa wyświetla się na liście oraz podczas połączenia.
- 2 - Szczegółowe informacje o sprzęcie. Wersja oprogramowania i numer ID użytkownika.
- 3 - Włączanie i wyłączanie powiadomień o połączeniu oraz alarm antysabotażowy.

4 - Ustawienia zaawansowane:

- Zmiana hasła administratora
- Włącz lub wyłącz szybkie otwieranie i utwórz kod QR, aby otworzyć wejście
- Tryb rozmowy (*możesz ustawić sposób działania mikrofonu podczas rozmowy:*
 - Tryb naciśnij aby mówić** - mikrofon działa tylko po przyciśnięciu ikony
 - Tryb telefonu** - mikrofon włączony na stałe
- Manager skrótów - wybierz ilość urządzeń do obsługi wyświetlanych na ekranie głównym
- Ustawienia miniatur dla swoich urządzeń
- Synchronizacja czasu - wybierając tę opcję godzina i data monitora zostanie zsynchronizowana z twoim telefonem.

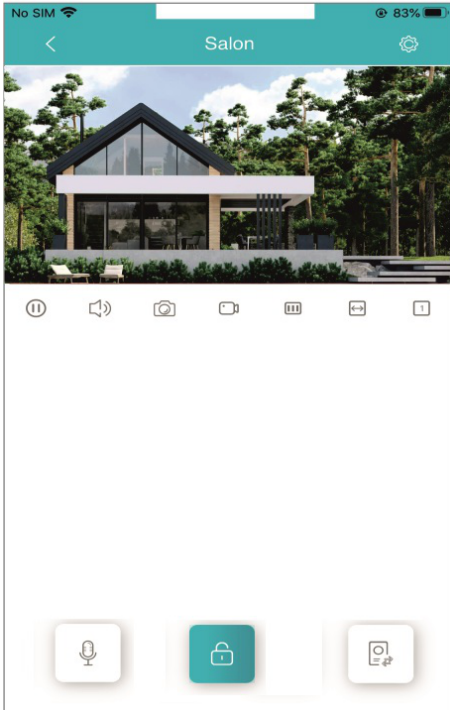

Tworzenie kodu QR do otwarcia wejścia

W menu **Ustawienia zaawansowane / Ustawienia otwierania/ Otwarcie kodem QR** możesz wygenerować kod QR do otwierania wejścia.

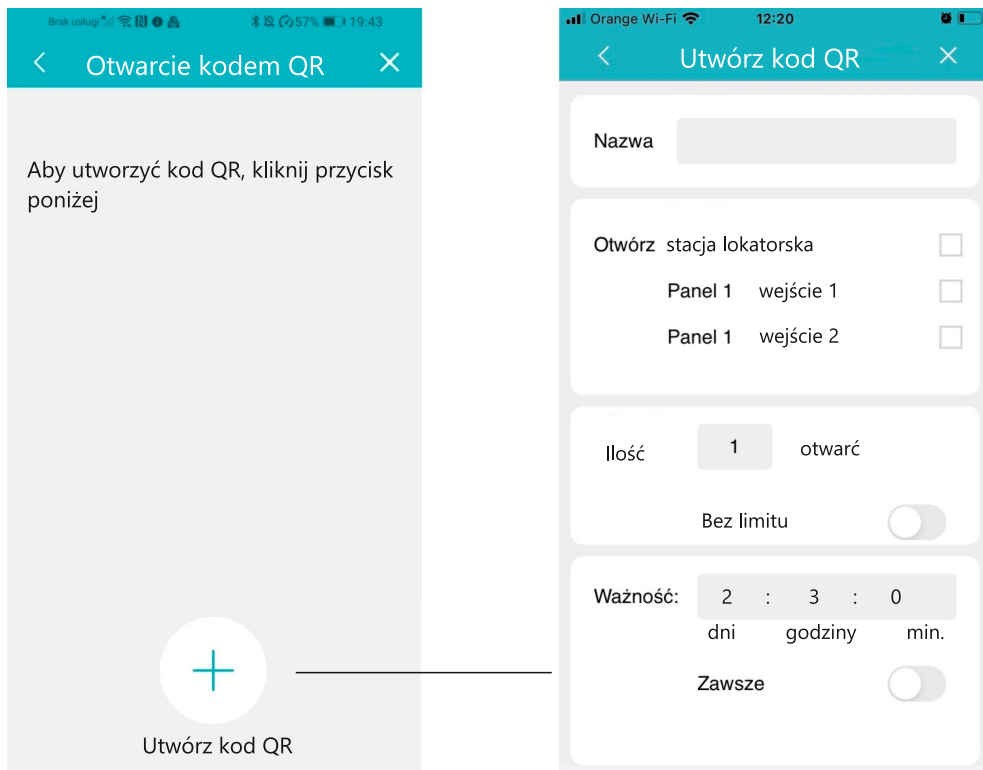

Możesz wygenerować kod QR o określonym czasie ważności, np.: na 5 minut, na 2 dni lub bezterminowy.

Możesz również wygenerować kod QR dla określonej liczby otwarć, np.: na 1 raz, 5 razy lub bez limitu.

9.7 Ustawienia konta

Po wybraniu zakładki  w dolnym pasku strony głównej otworzysz menu ustawień konta

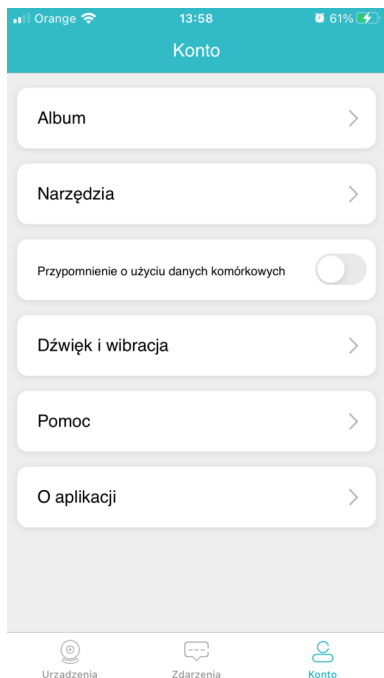

— Zapisane zdjęcia i filmy

— Przegląd parametrów sieci oraz ręczne dodawanie urządzeń

— Włącz, aby otrzymywać przypomnienie kiedy korzystasz z danych komórkowych

— Włączanie i wyłączanie dźwięków oraz wibracji
Funkcja „ **Nie przeszkadzać** „

— Odpowiedzi na najczęstsze pytania i kontakt ze wsparciem technicznym

— Wersja oprogramowania / polityka prywatności / warunki korzystania z aplikacji

9.8 Rejestr zdarzeń

Każde połączenie wiąże się z zarejestrowaniem tego w dzienniku zdarzeń.

Podczas wykonywania podglądu możesz ręcznie zapisywać zdjęcia i filmy, które zostaną zapamiętane w albumie aplikacji. Materiały przechowywane są w chmurze i w dowolnej chwili możesz zgrać je na swoje urządzenie mobilne.

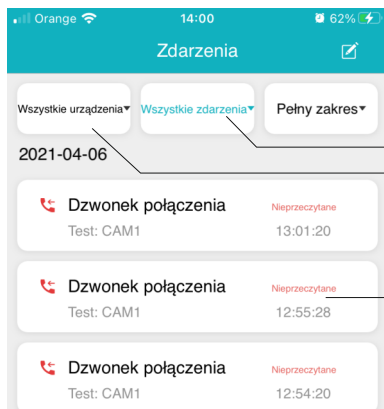

— Zakres dat dla wyświetlanych materiałów

— Filtr zdarzeń

— Urządzenia, z których materiały mają być wyświetlane

— Rodzaj zdarzenia, urządzenie, data i godzina

9.9 Odbieranie połączeń

Ważne!

W ustawieniach swojego telefonu włącz odbieranie powiadomień oraz nadaj uprawnienia aplikacji Vidos X do wykonywania połączeń i dostępu do kamery

Zablokowany ekran

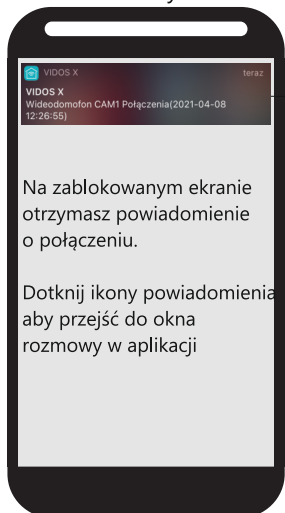

Powiadomienie push

W aplikacji



Odbierz rozmowę

Odrzuć rozmowę

9.10 Udostępnianie urządzenia

Możesz udzielić dostępu do urządzenia innym użytkownikom aplikacji. W tym celu należy zeskanować telefonem (nowego użytkownika) kod QR, który znajduje się w menu ustawień Wi-Fi monitora

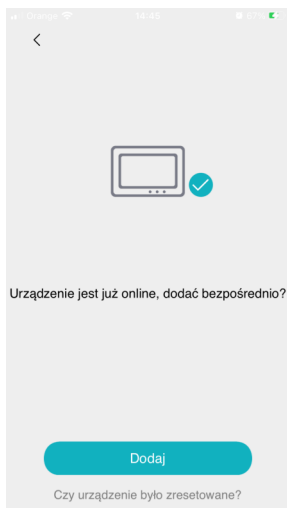

Po zeskanowaniu kodu pojawi się komunikat informujący, że urządzenie jest już online.

Wybierz **DODAJ** aby dołączyć jako nowy użytkownik.

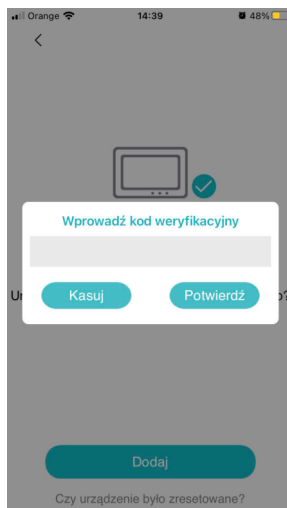

Wprowadź kod administratora nadany przez niego podczas pierwszej instalacji.

NOTATKI

10. KARTA GWARANCYJNA

Nazwa i model urządzenia

MONITOR M201W / M201W-X

Pieczęć i podpis sprzedawcy w punkcie sprzedaży

.....
Data sprzedaży

1. VIDOS sp. z o.o. udziela gwarancji na zakupione produkty na okres 36 miesięcy od daty zakupu, umieszczonej na niniejszej Karcie Gwarancyjnej i dokumencie zakupu.
2. Usterki produktu ujawnione w okresie gwarancji będą usuwane bezpłatnie w ciągu 21 dni roboczych od daty przyjęcia produktu do punktu serwisowego.
3. Użytkownikowi przysługuje prawo wymiany produktu na nowy, jeżeli:
 - > w okresie gwarancji wykonano cztery istotne naprawy, a produkt nadal wykazuje usterki;
 - > po stwierdzeniu, że wystąpiła usterka niemożliwa do usunięcia. Przy wymianie produktu na nowy potrąca się równowartość brakujących lub uszkodzonych przez Użytkownika elementów (także opakowania) i koszt ich wymiany
4. Użytkownik dostarcza uszkodzony sprzęt na własny koszt do punktu serwisowego.
5. Gwarancja nie obejmuje obniżania się jakości urządzenia spowodowanego normalnym procesem zużycia i poniższych przypadków:
 - > niewłaściwym lub niezgodnym z instrukcją obsługi użytkowaniem produktu;
 - > użytkowaniem lub pozostawieniem produktu w nieodpowiednich warunkach (nadmierna wilgotność, zbyt wysoka lub niska temperatura, nasłonecznienie itp.), odmiennych warunków konserwacji i eksploatacji zamieszczonych w instrukcji obsługi produktu;
 - > uszkodzeń mechanicznych, chemicznych, termicznych;
 - > uszkodzeń spowodowanych działaniem sił zewnętrznych np. przepięcia w sieci elektrycznej, wyładowania atmosferyczne, powódź, pożar;
 - > uszkodzenie powstałe na skutek niewłaściwego zainstalowania urządzenia, niewłaściwego przechowywania urządzenia lub napraw wykonanych przez osoby nieupoważnione;
 - > uszkodzenie powstałe na skutek podłączenia niewłaściwego napięcia.
6. Gwarancja straci ważność w skutek:
 - > zerwania lub uszkodzenia plomb gwarancyjnych;
 - > podłączenia dodatkowego wyposażenia, innego niż zalecane przez producenta produktu;
 - > przeróbek i zmian konstrukcyjnych produktu oraz napraw wykonanych poza punktem serwisu Vidos;
 - > Karta gwarancyjna lub numery seryjne zostały zmienione, zamazane lub zatarte;
7. Karta Gwarancyjna jest ważna tylko w wpisanej datą sprzedaży potwierdzonymi pieczęcią i podpisem sprzedawcy.
8. Warunkiem wykonania naprawy jest dostarczenie towaru z niniejszą Kartą Gwarancyjną oraz dowodem zakupu.
9. Punkt serwisowy:

VIDOS Sp. z o.o.
ul. Sokołowska 44
05-806 Sokołów / k. Warszawy

tel. 22 8174008
e-mail: biuro@vidos.pl
www.vidos.pl

V I D O S

Vidos sp. z o.o.
ul. Sokołowska 44
05-806 Sokołów
Poland
tel: +48 22 8174008
email: biuro@vidos.pl
www.vidos.pl